

川 源 股 份 有 限 公 司

	固 定 式 消 防 用 加 壓 離 心 泵 浦 測 試 報 告 FIRE PUMP TEST REPORT			認 可 號 碼 Order No	FP-9206-10
				合 格 判 定 Inspection	OK
機 型 Model	AF-350-150C	額 定 輸 出 Output	50HP	製 造 號 碼 Manu. No.	送 審 專 用
種 類 Type	單 向 吸 入 式 離 心 幫 浦	揚 程 Head	86/83/79m	機 組 入 口 口 徑 Inlet Dia	150mm
規 格 Specification	3φ x50HPx4Px380Vx6"	流 量 Capacity	1330/1450/1680l/min	機 組 出 口 口 徑 Outlet Dia	150mm

序 號	泵 浦 (Pump)					電 動 機 (Motor)					
	轉 速	揚 程	流 量	水 馬 力	效 率	電 壓	電 流	功 因	入 力	效 率	軸 動 力
	Speed	Head	Cap.	W.HP	Eff	V	I	PF	Input	Eff.	BHP
	RPM	M	L/min	HP	%	V	A		HP	%	HP
1	1760	92.8	0	0.00	0.0	380	37.00	0.712	23.24	90.2	20.96
2	1760	87.8	1342	25.76	64.3	380	59.80	0.842	44.42	90.2	40.07
3	1760	84.9	1459	27.08	65.6	380	61.30	0.846	45.75	90.2	41.27
4	1760	80.2	1702	29.84	67.8	380	64.80	0.854	48.82	90.2	44.04
5	1760	71.5	2023	31.62	66.2	380	69.90	0.858	52.91	90.2	47.73
6	1760	66.8	2190	31.98	64.2	380	72.80	0.860	55.24	90.2	49.82
7	1760	54.1	2536	29.99	57.4	380	76.10	0.863	57.94	90.2	52.26

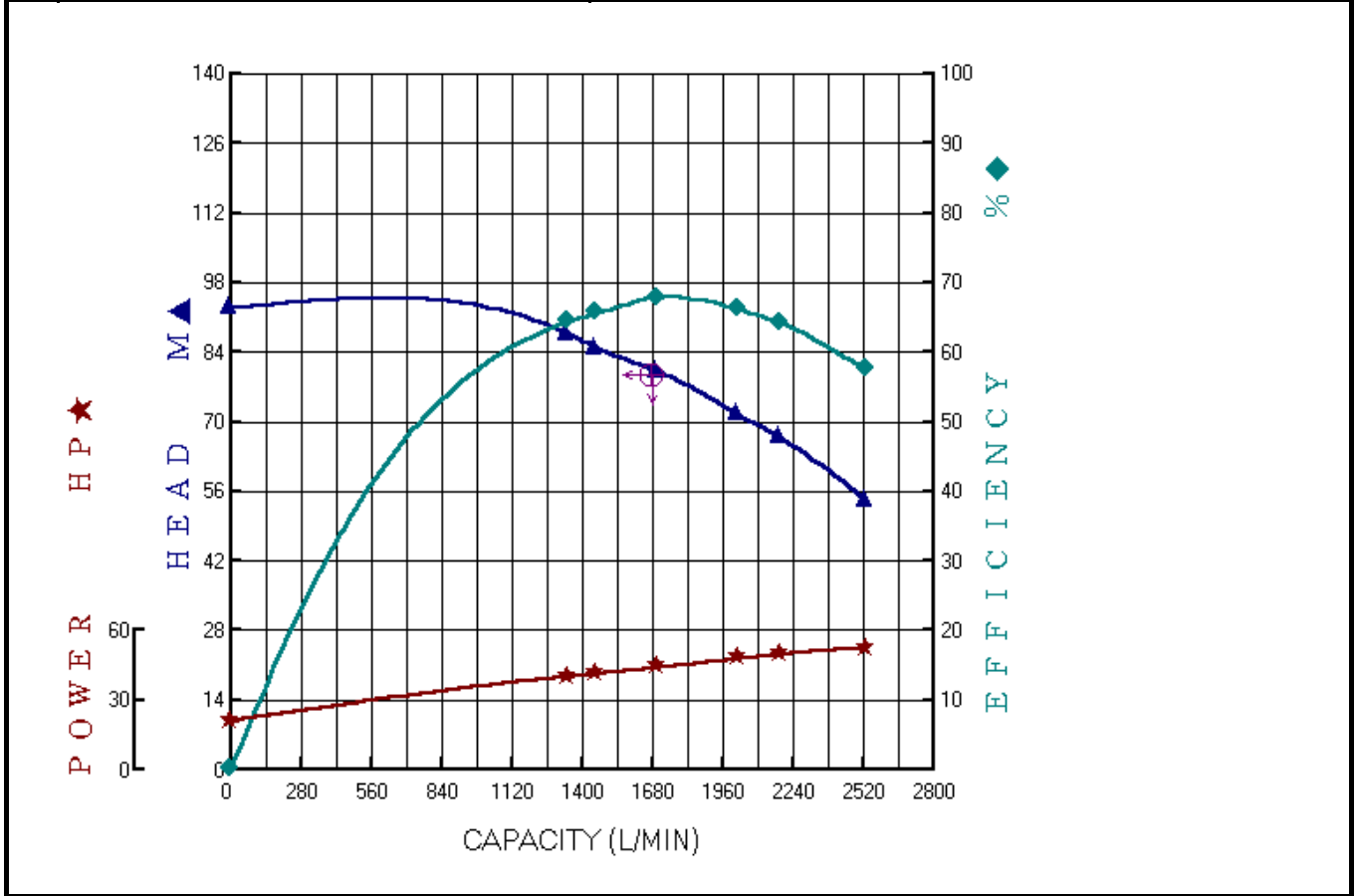

主管:
Approved By

試驗員:
Checked By

試驗日期:
Test Date



TYPE AF-350-150C

HP 50

DIS 150(100)

POLE-HZ 4P-60

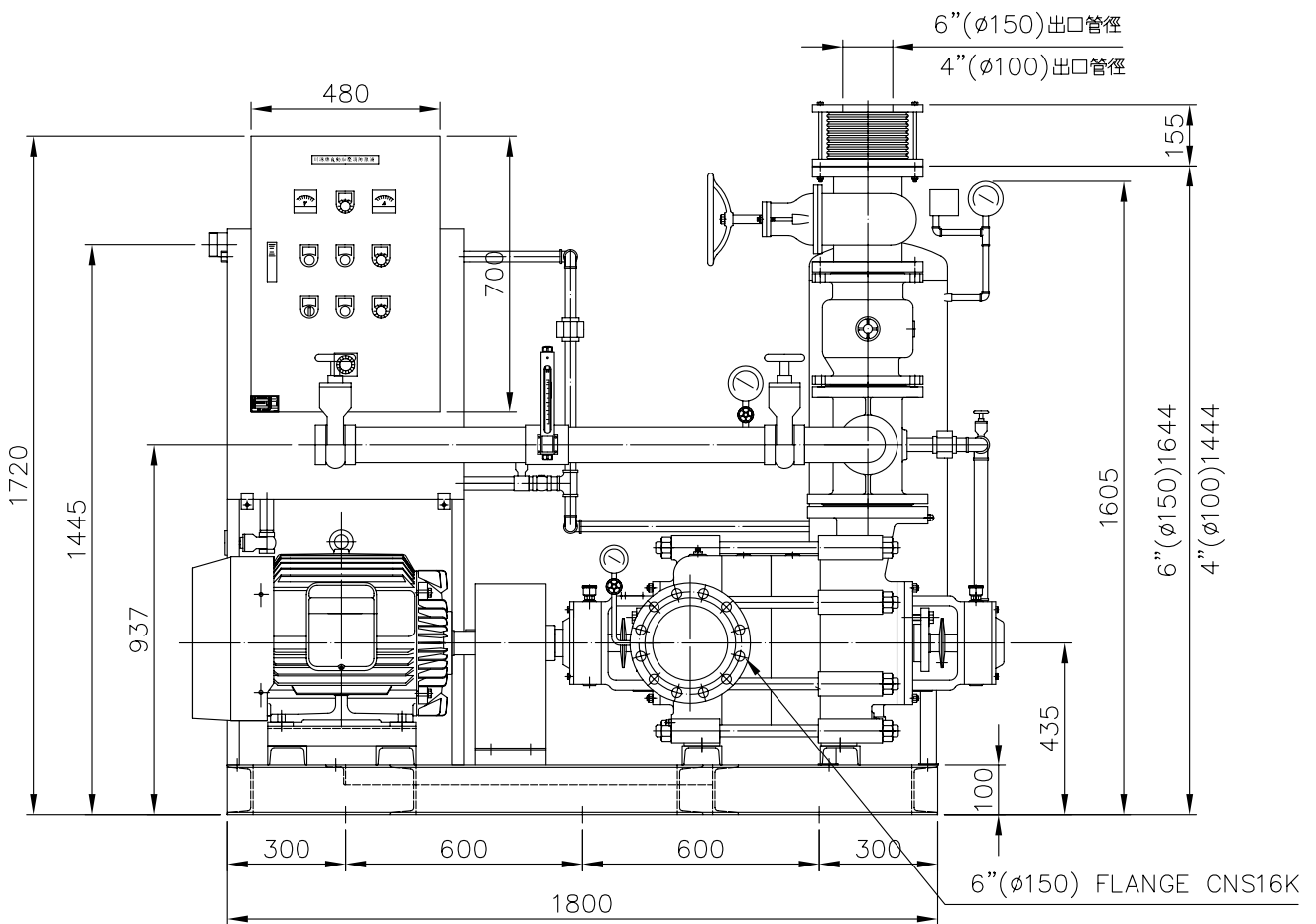
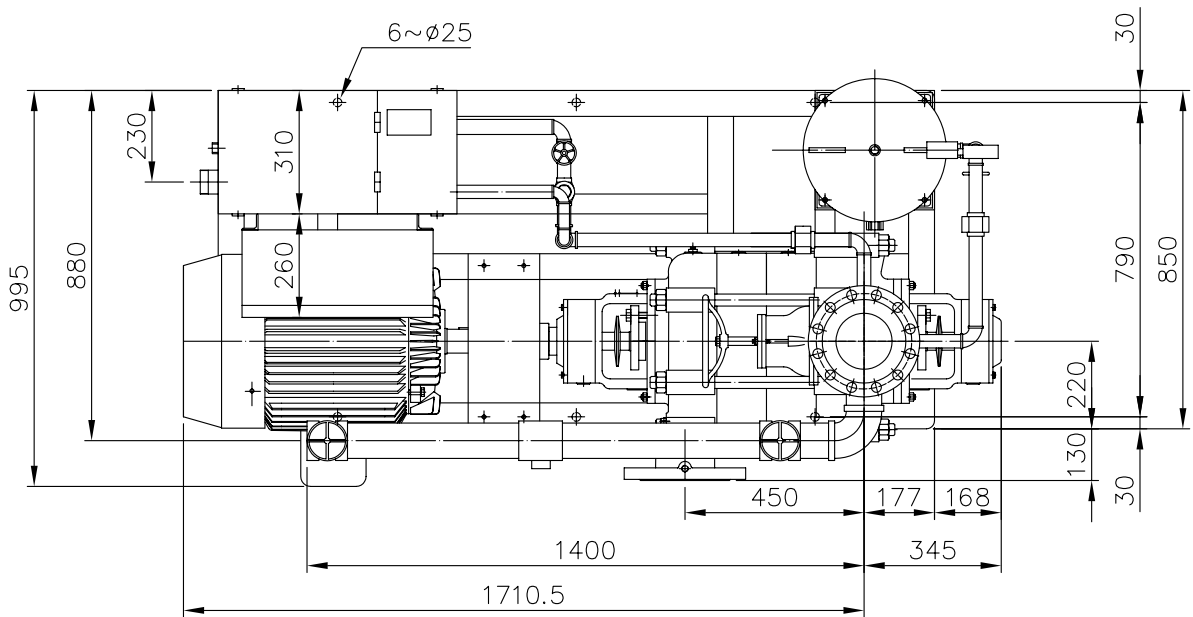

主 系	125TSA-3T	輔 助 系		認 證 性 能				
馬 達	50HP/4P	流 量 計	80A	揚 程(M)	86	83	79	
壓 力 桶	100L	主 幹 管 件 標 準	CNS10K	流 量(L/min)	1330	1450	1680	
消防泵浦機組 FIRE FIGHTING BOOSTER UNITS			川源股份有限公司		DIMENSION		5W504636023040	



TYPE AF

HP

DIS

POLE-HZ

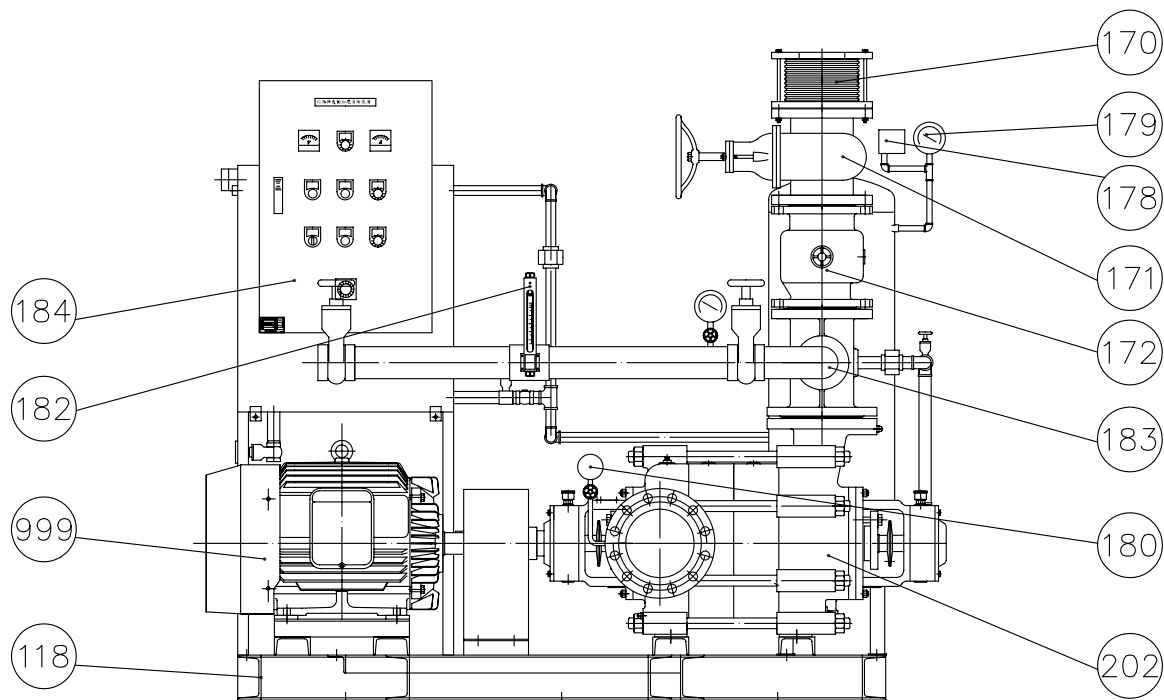
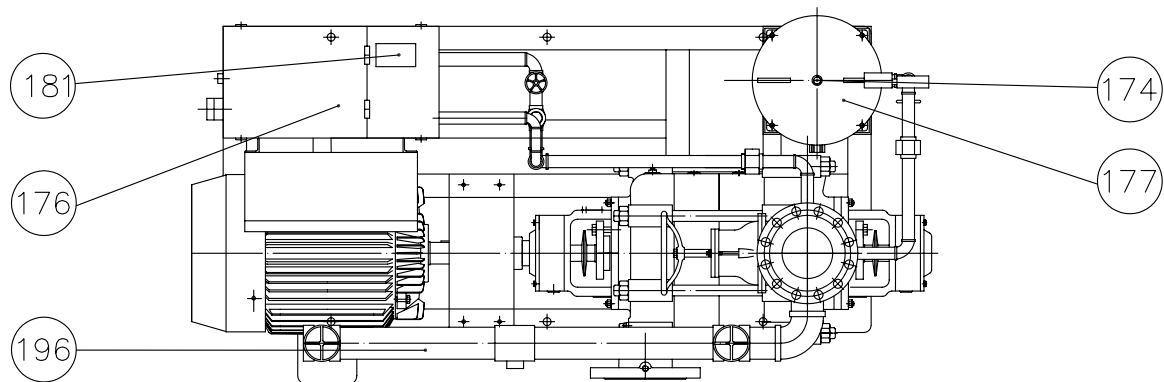

編號	名稱	材質	編號	名稱	材質
118	機座	SS400	180	連成計	—
170	防震軟管	SUS304	181	水位開關	液位式
171	調整閥	FC200/FCD450	182	流量測試計	—
172	逆止閥	FC200/FCD450	183	管接頭	FC200/FCD450
174	安全閥	—	184	控制箱	SS400
176	輔助水槽	SS400	196	流量測試管	SGP
177	壓力桶	SS400	202	泵浦	FC200/FCD450
178	壓力開關	—	999	馬達	
179	壓力錶	—			

自動加壓消防機組

FIRE FIGHTING BOOSTER UNITS

川源股份有限公司

CONSTRUCTION

5W01A-A-3T1