

川 源 股 份 有 限 公 司

	固定式消防用加壓離心泵浦 測 試 報 告 FIRE PUMP TEST REPORT			認可號碼 Order No	FP-9205-12
				合格判定 Inspection	OK
機 型 Model	AF-3100-150D	額 定 輸 出 Output	100HP	製 造 號 碼 Manu. No.	送審專用
種 類 Type	單向吸入式離心幫浦	揚 程 Head	87/85/84/82m	機 組 入 口 口 徑 Inlet Dia	150mm
規 格 Specification	3φ x 100HP x 2Px 380V x 6"	流 量 Capacity	2000/2200/2400/2700 l/min	機 組 出 口 口 徑 Outlet Dia	150mm

序 號	泵 浦 (Pump)					電 動 機 (Motor)					
	轉 速	揚 程	流 量	水 馬 力	效 率	電 壓	電 流	功 因	入 力	效 率	軸 動 力
	Speed RPM	Head M	Cap. L/min	W.HP HP	Eff %	V V	I A	PF	Input HP	Eff. %	BHP HP
1	3560	89.8	0	0.00	0.0	380	79.80	0.731	51.47	94.0	48.38
2	3560	88.0	2023	38.91	58.7	380	100.80	0.793	70.52	94.0	66.29
3	3560	86.2	2224	41.91	60.9	380	103.90	0.799	73.24	94.0	68.85
4	3560	84.8	2431	45.06	62.8	380	106.60	0.811	76.28	94.0	71.70
5	3560	82.3	2716	48.86	65.5	380	111.40	0.808	79.41	94.0	74.65
6	3560	79.3	3012	52.21	66.9	380	115.00	0.818	83.00	94.0	78.02
7	3560	74.0	3317	53.65	66.3	380	118.50	0.824	86.15	94.0	80.98
8	3560	64.6	3632	51.29	62.3	380	120.40	0.824	87.53	94.0	82.28
9	3560	54.8	4081	48.89	59.5	380	120.20	0.824	87.39	94.0	82.14

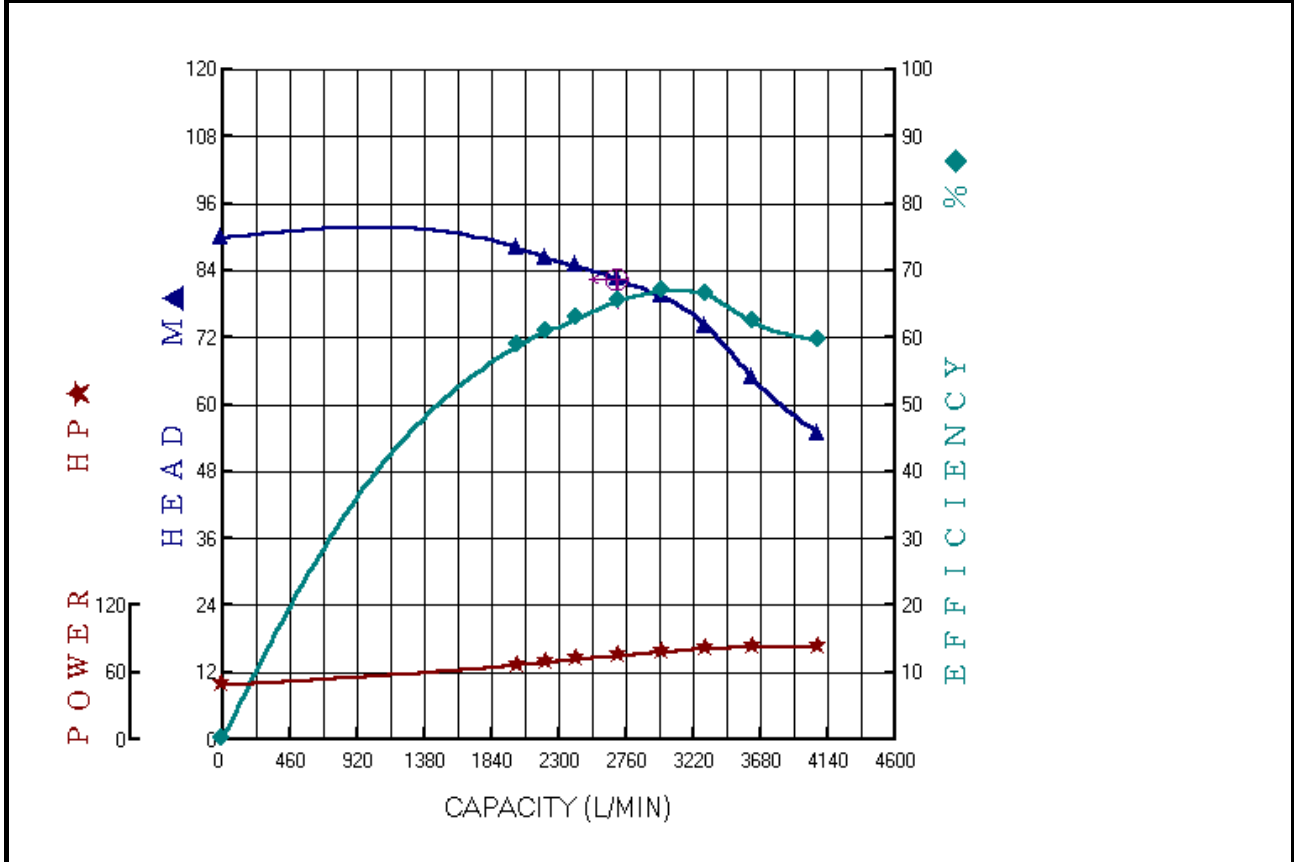

主管:
Approved By

試驗員:
Checked By

試驗日期:
Test Date



TYPE AF-3100-150D

HP 100

DIS 150

POLE-HZ

2-60

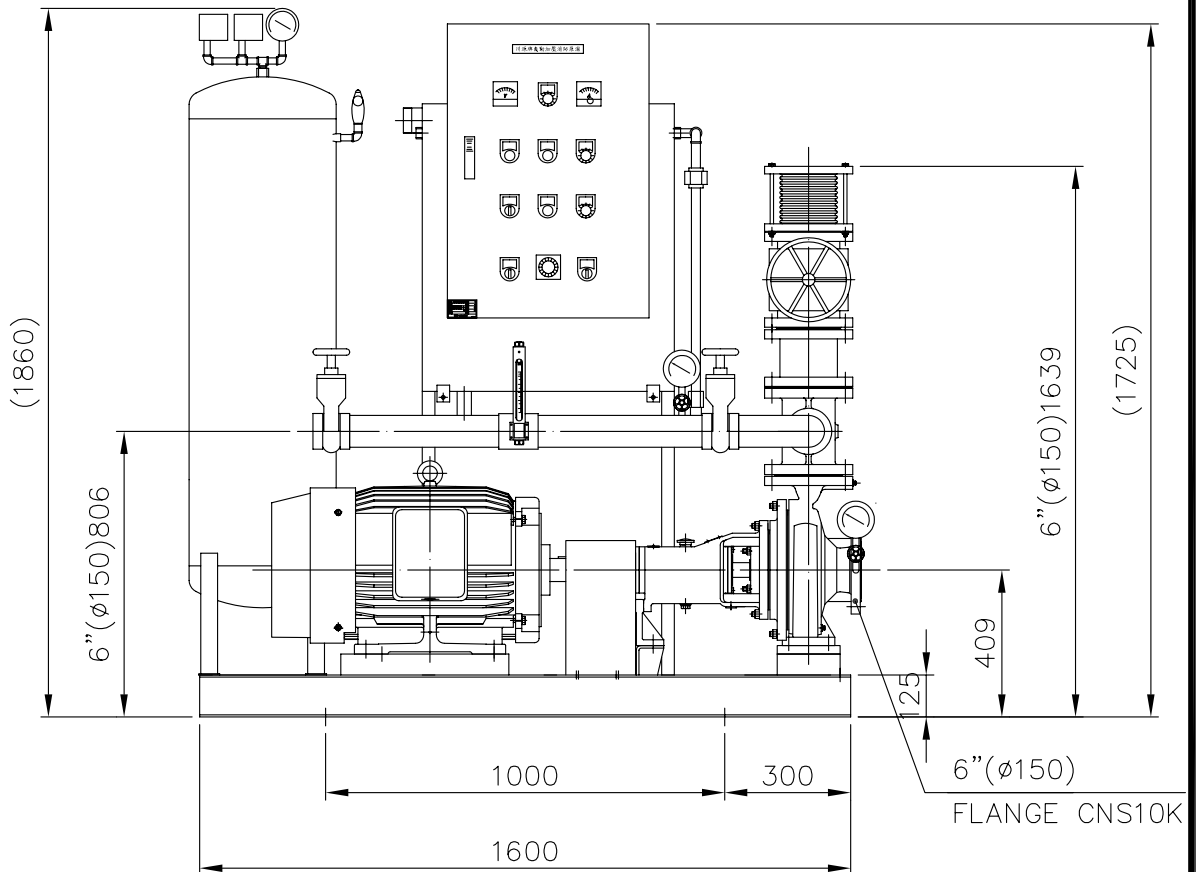
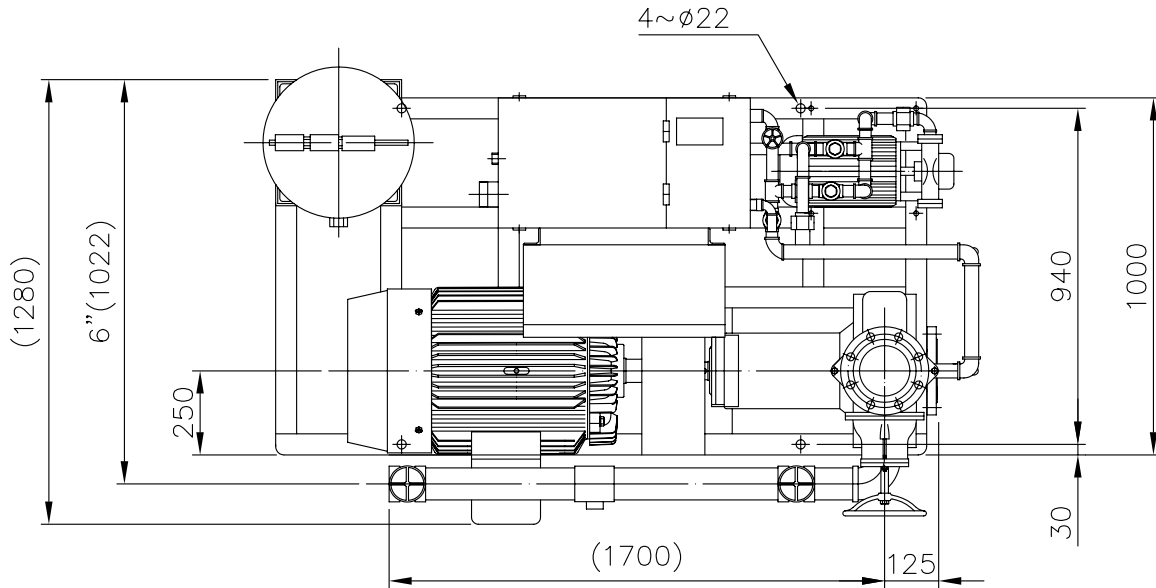

電壓380V以上

主 泵	KI-125-100-200	補 助 泵	1~20HP	認 證 性 能				
馬 達	100HP/2P	流 量 計	100A	揚程(M)	87	85	84	82
壓力桶	100L	主幹管件標準	CNS10K	流量(L/min)	2000	2200	2400	2700

自動加壓消防機組
FIRE FIGHTING BOOSTER UNITS

川源股份有限公司

DIMENSION

5KA1264602A0KD

