

川 源 股 份 有 限 公 司

	固定式消防用加壓離心泵浦 測 試 報 告 FIRE PUMP TEST REPORT			認 可 號 碼 Order No	FP-9205-10
	合 格 判 定 Inspection				OK
機 型 Model	AF-360-150B	額 定 輸 出 Output	60HP	製 造 號 碼 Manu. No.	送 審 專 用
種 類 Type	單 向 吸 入 式 離 心 幫 浦	揚 程 Head	74m	機 組 入 口 口 徑 Inlet Dia	150mm
規 格 Specification	3φ x60HPx2Px380Vx6"	流 量 Capacity	2200l/min	機 組 出 口 口 徑 Outlet Dia	150mm

序 號	泵 浦 (Pump)					電 動 機 (Motor)					
	轉速	揚程	流量	水馬力	效率	電壓	電流	功因	入力	效率	軸動力
	Speed	Head	Cap.	W.HP	Eff	V	I	PF	Input	Eff.	BHP
	RPM	M	L/min	HP	%	V	A		HP	%	HP
1	3555	79.8	0	0.00	0.0	380	53.03	0.827	38.69	93.5	36.18
2	3555	74.9	2224	36.41	67.2	380	75.88	0.866	57.98	93.5	54.21
3	3555	67.3	3317	48.80	77.4	380	87.82	0.870	67.41	93.5	63.03

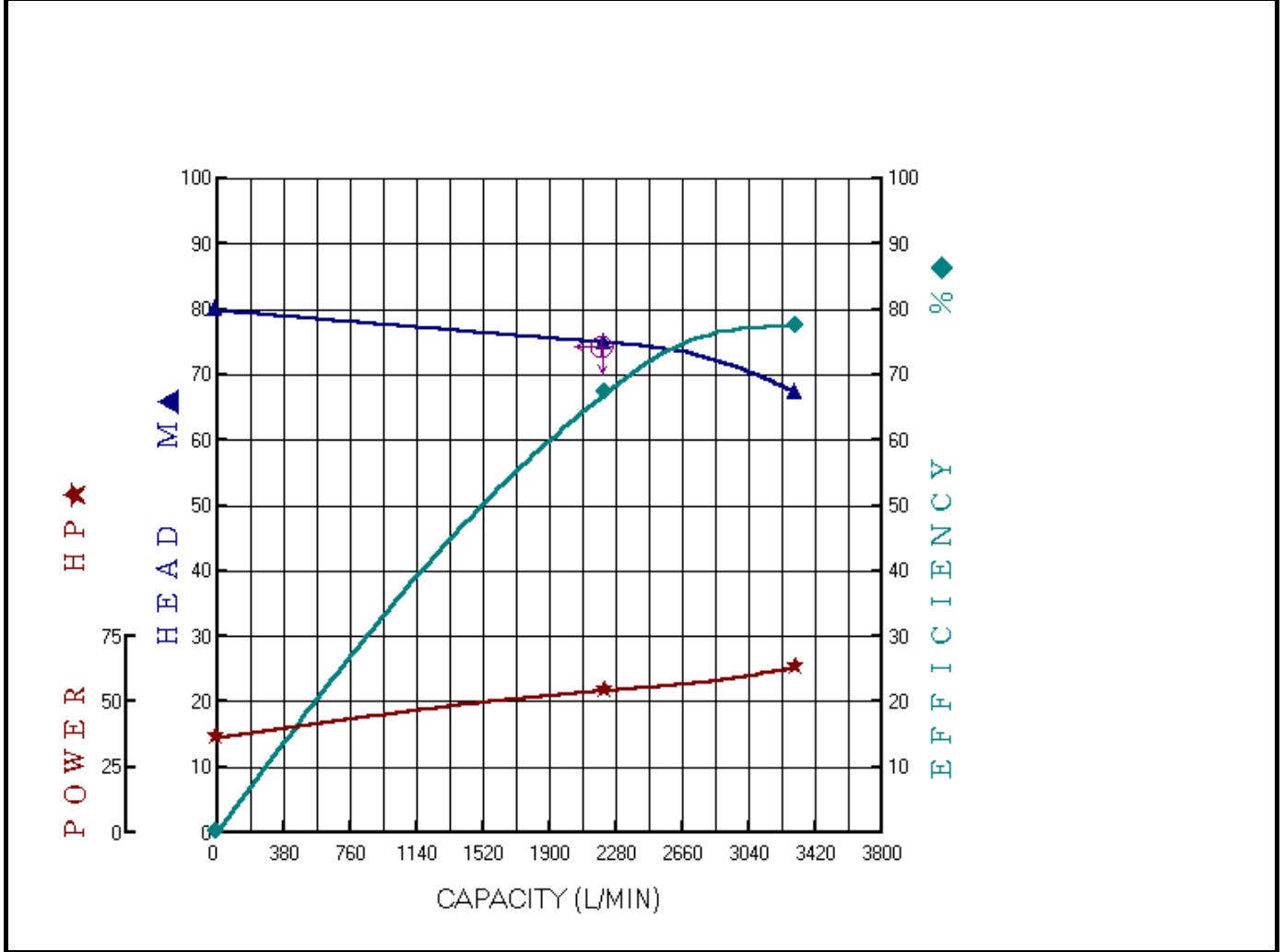

OK 主管:
OK Approved By

試驗員:
Checked By

試驗日期:
Test Date



TYPE AF-360-150B

HP 60

DIS 150(100)

POLE-HZ 2-60

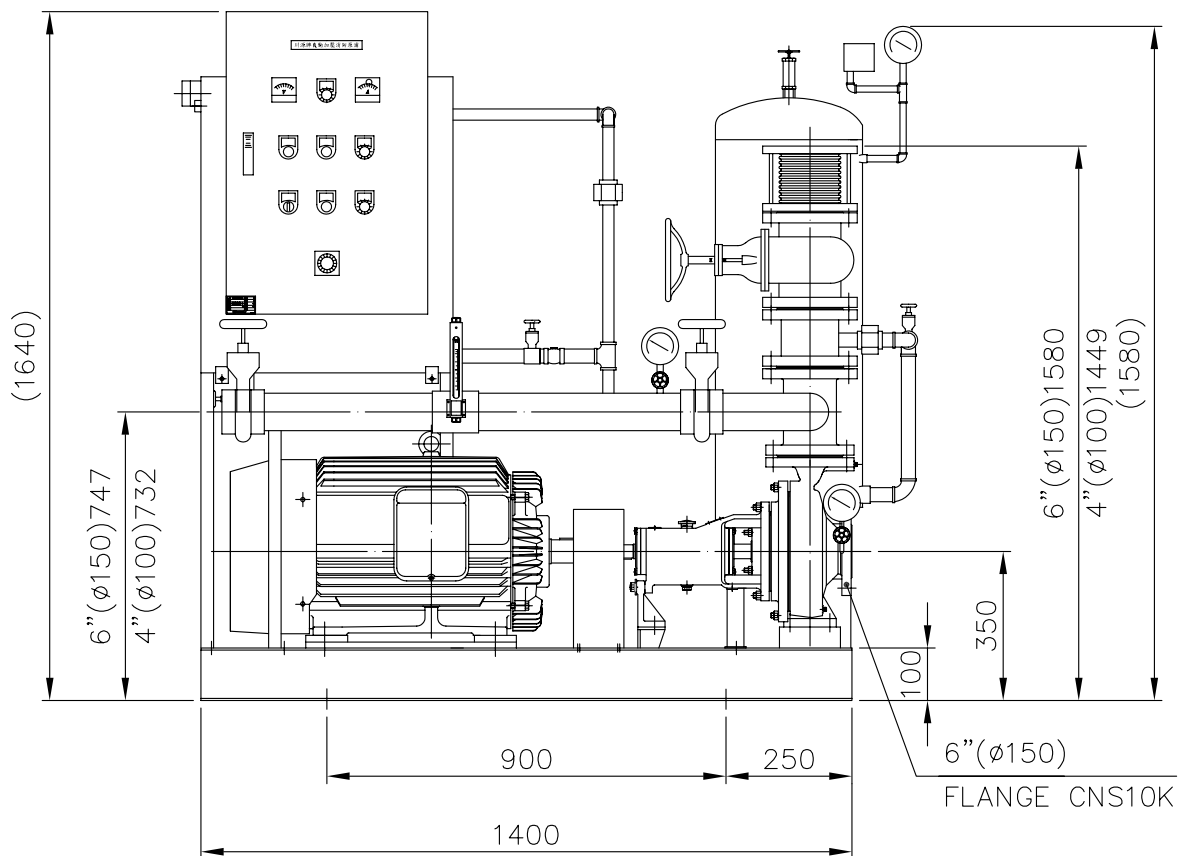
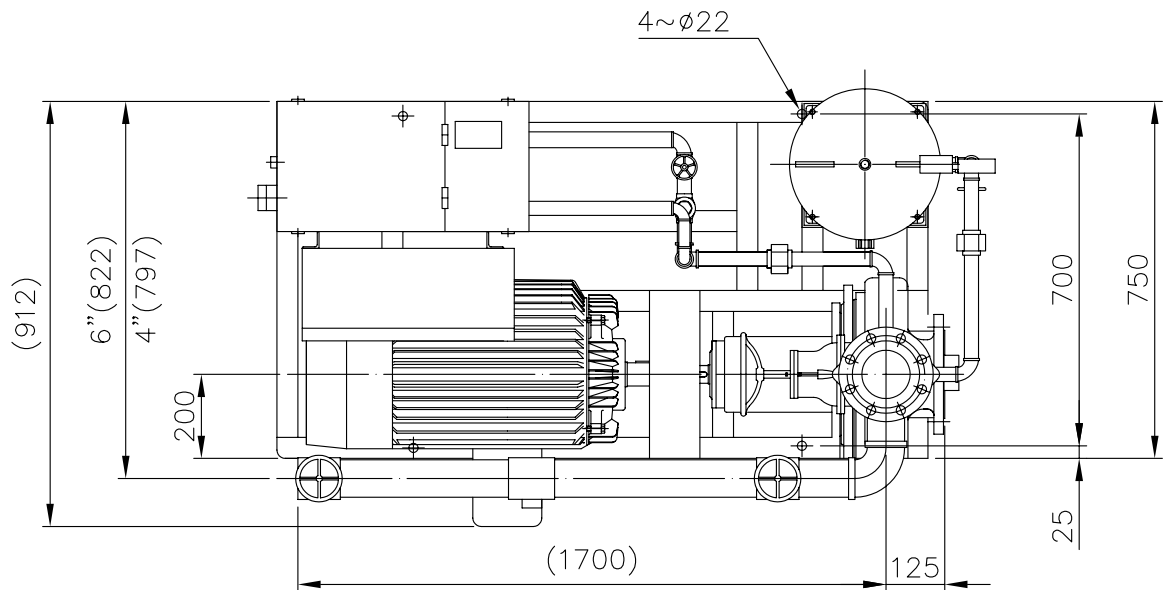

主 泵	KI-125-100-200	補 助 泵		認 證 性 能				
馬 達	60HP/2P	流 量 計	100A	揚程(M)	74			
壓力桶	100L	主幹管件標準	CNS10K	流量(L/min)	2200			

自動加壓消防機組
FIRE FIGHTING BOOSTER UNITS

川源股份有限公司

DIMENSION 5K6026460200KB



TYPE AF

HP

DIS

POLE-HZ

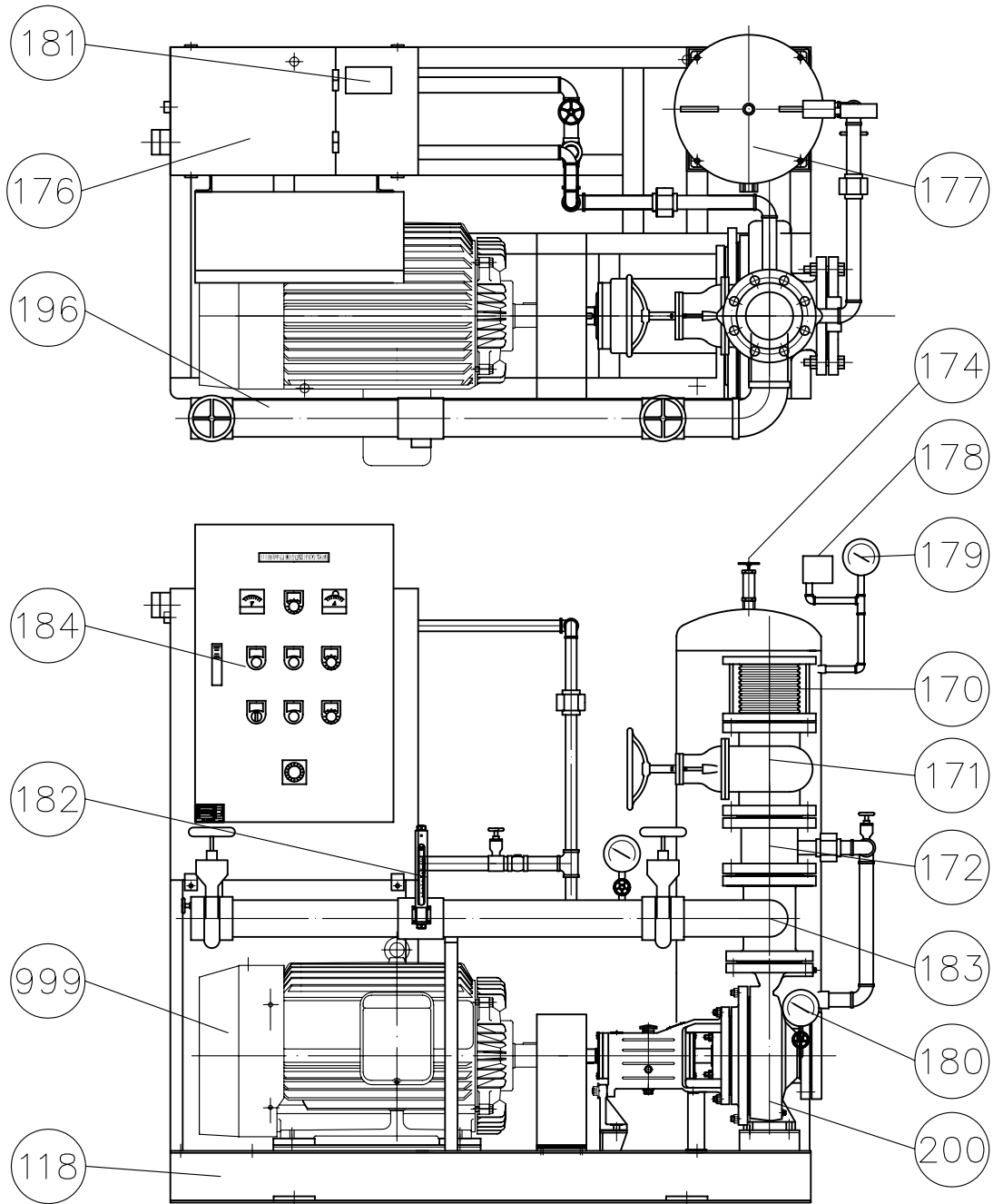

編號	名稱	材質	編號	名稱	材質
118	機座	SS400	180	連成計	—
170	防震軟管	SUS304	181	水位開關	液位式
171	調整閥	FC200/FCD450	182	流量測試計	—
172	逆止閥	FC200/FCD450	183	管接頭	FC200/FCD450
174	安全閥	—	184	控制箱	SS400
176	輔助水槽	SS400	196	流量測試管	SGP
177	壓力桶	SS400	200	泵浦	FC200/FCD450
178	壓力開關	—	999	馬達	
179	壓力錶	—			

消防泵浦機組
FIRE FIGHTING BOOSTER UNITS

川源股份有限公司 CONSTRUCTION

5K02B-A