

川 源 股 份 有 限 公 司

	固定式消防用加壓離心泵浦 測 試 報 告 FIRE PUMP TEST REPORT			認 可 號 碼 Order No	FP-9204-5
				合 格 判 定 Inspection	OK
機 型 Model	AF-315-100B	額 定 輸 出 Output	15HP	製 造 號 碼 Manu. No.	送 審 專 用
種 類 Type	單向吸入式離心幫浦	揚 程 Head	67/61m	機 組 入 口 口 徑 Inlet Dia	100mm
規 格 Specification	3φ x 15HP x 4Px 380V x 4"	流 量 Capacity	460/630l/min	機 組 出 口 口 徑 Outlet Dia	100mm

泵 浦 (Pump)						電 動 機 (Motor)					
序 號	轉速	揚程	流量	水馬力	效率	電壓	電流	功因	入力	效率	軸動力
	Speed	Head	Cap.	W.HP	Eff	V	I	PF	Input	Eff.	BHP
	RPM	M	L/min	HP	%	V	A		HP	%	HP
1	1750	73.8	0	0.00	0.0	380	13.38	0.611	7.21	90.5	6.53
2	1750	68.4	461	6.89	60.2	380	18.33	0.782	12.65	90.5	11.45
3	1750	62.8	634	8.70	66.6	380	20.20	0.810	14.44	90.5	13.06
4	1750	60.0	691	9.06	66.6	380	20.90	0.815	15.03	90.5	13.60
5	1750	42.2	951	8.77	55.6	380	23.52	0.840	17.43	90.5	15.78

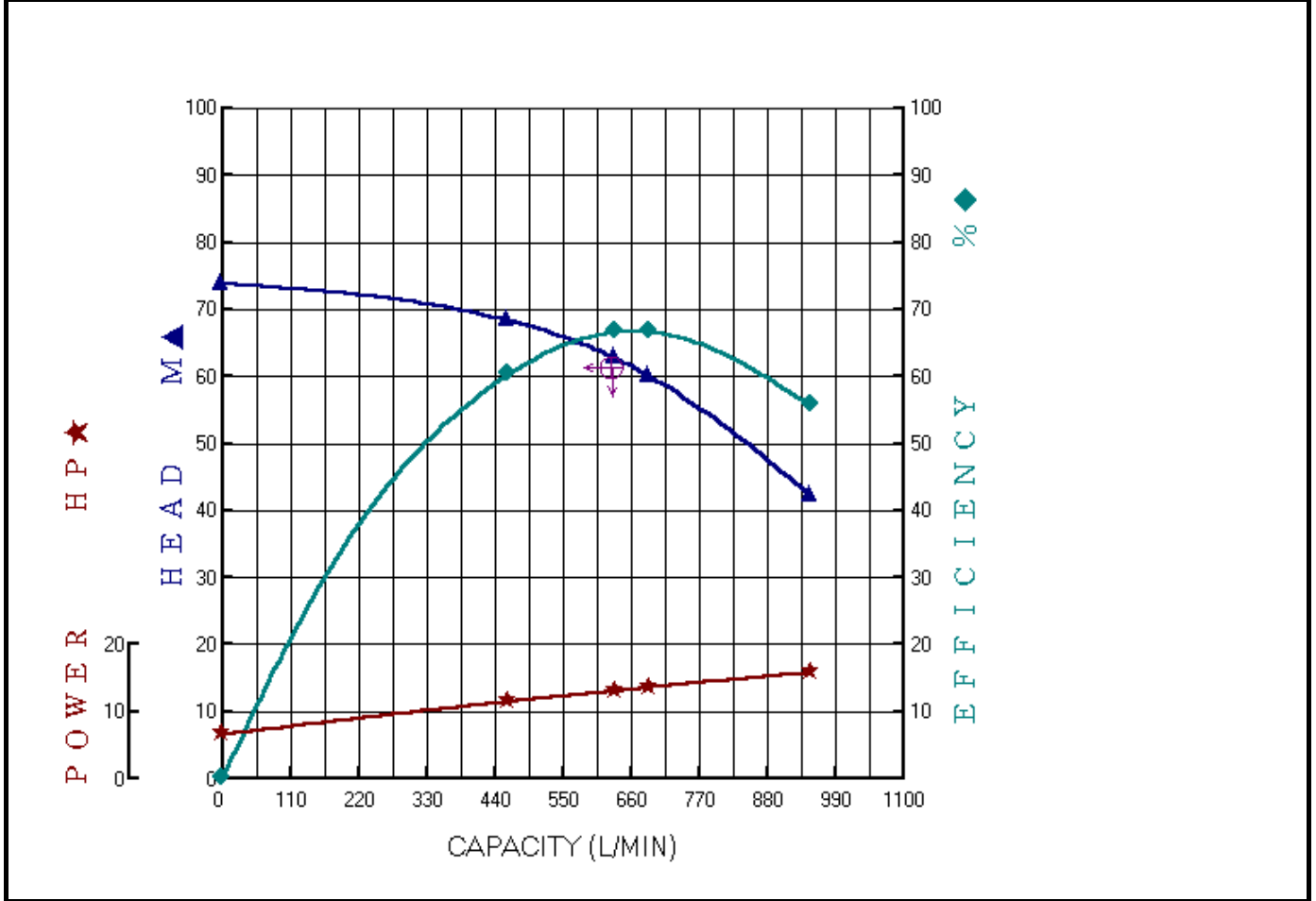

主管:

Approved By

試驗員:

Checked By

試驗日期:

Test Date



TYPE AF-315-100B

HP 15

DIS 100(80)

POLE-HZ 4P-60

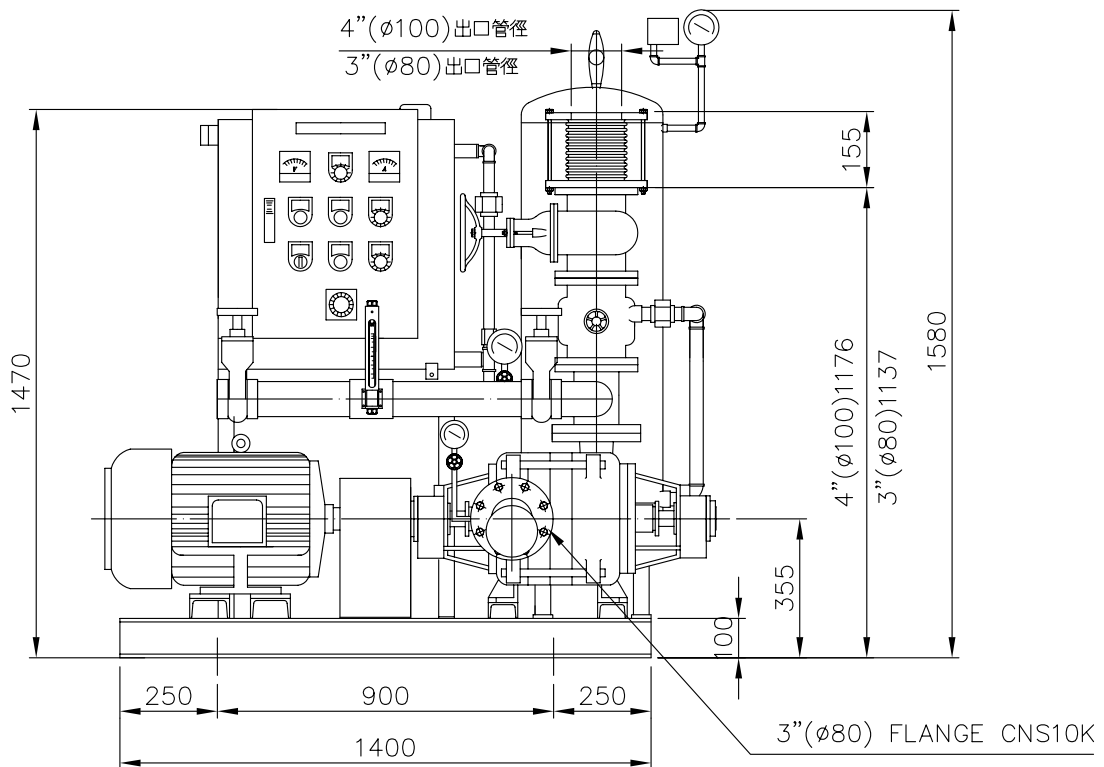
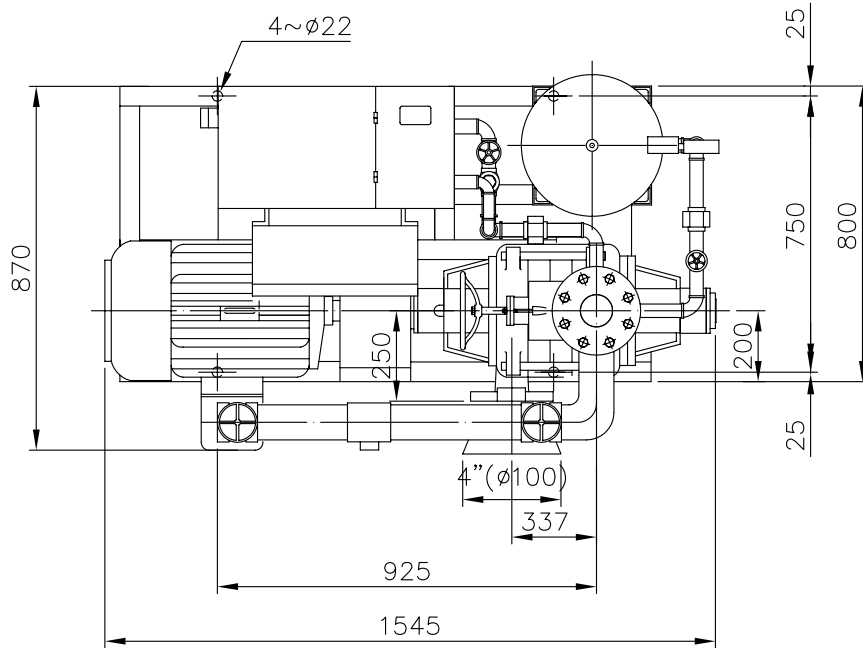

主 系	75TSA-4T	輔 助 系		認 證 性 能					
馬 達	15HP/4P	流 量 計	50A	揚 程(M)	67	61			
壓 力 桶	100L	主 幹 管 件 標 準	CNS10K	流 量(L/min)	460	630			
消防泵浦機組 FIRE FIGHTING BOOSTER UNITS			川源股份有限公司			DIMENSION		5W154624024020	



TYPE AF

HP

DIS

POLE-HZ

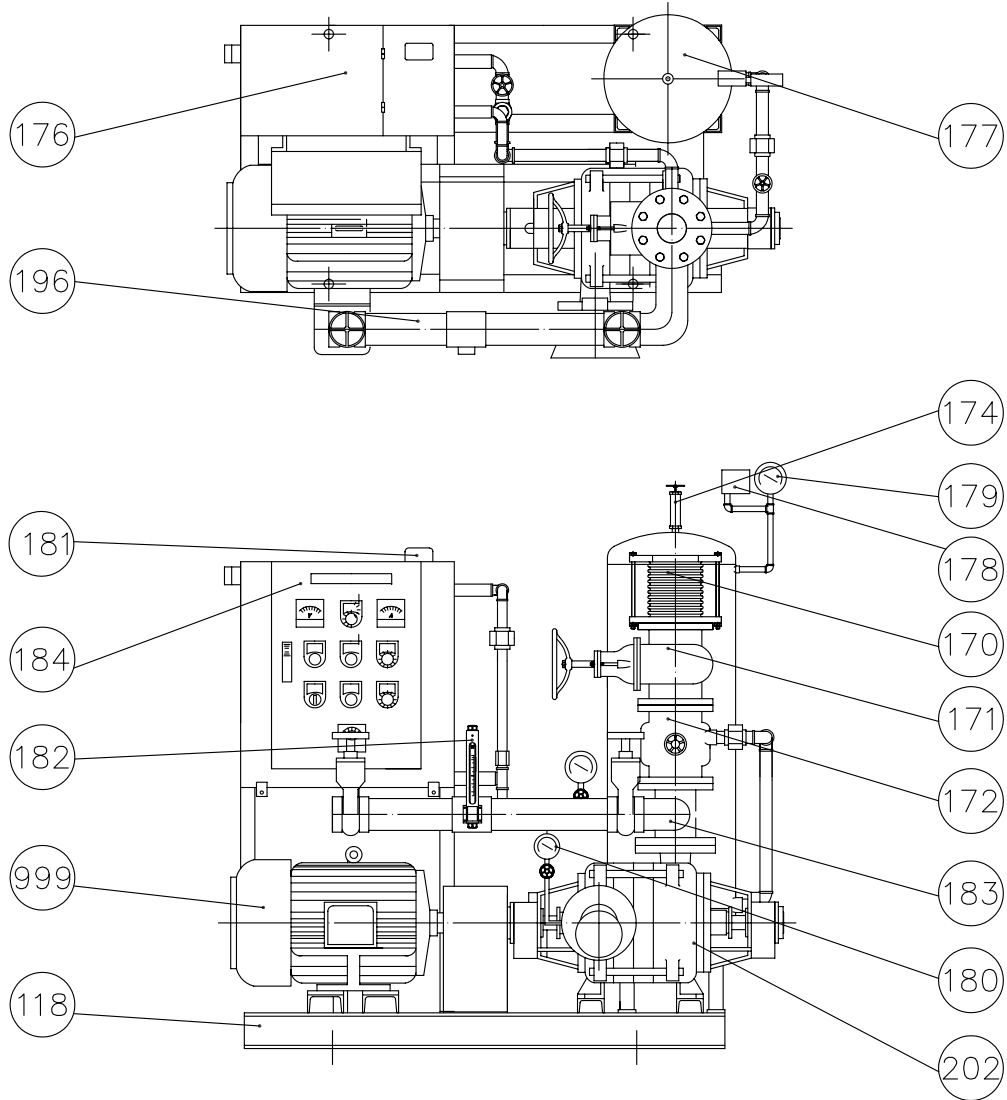

編號	名稱	材質	編號	名稱	材質
118	機座	SS400	180	連成計	—
170	防震軟管	SUS304	181	水位開關	液位式
171	調整閥	FC200/FCD450	182	流量測試計	—
172	逆止閥	FC200/FCD450	183	管接頭	FC200/FCD450
174	安全閥	—	184	控制箱	SS400
176	輔助水槽	SS400	196	流量測試管	SGP
177	壓力桶	SS400	202	泵浦	FC200/FCD450
178	壓力開關	—	999	馬達	
179	壓力錶	—			

自動加壓消防機組

FIRE FIGHTING BOOSTER UNITS

川源股份有限公司

CONSTRUCTION

5M01B-A-5T