

# 川 源 股 份 有 限 公 司

	固定式消防用加壓離心泵浦 測 試 報 告 <b>FIRE PUMP TEST REPORT</b>			認可號碼 Order No	FP-9203-9
				合格判定 Inspection	OK
機 型 Model	AF-350-100	額 定 輸 出 Output	50HP	製 造 號 碼 Manu. No.	送審專用
種 類 Type	單向吸入式離心幫浦	揚 程 Head	81/78/76/73m	機 組 入 口 口 徑 Inlet Dia	150mm
規 格 Specification	3φ x50HPx2Px380Vx4"	流 量 Capacity	1450/1680/1820/2000l/min	機 組 出 口 口 徑 Outlet Dia	100mm

序 號	泵 浦 (Pump)					電 動 機 (Motor)					
	轉 速	揚 程	流 量	水 馬 力	效 率	電 壓	電 流	功 因	入 力	效 率	軸 動 力
	Speed RPM	Head M	Cap. L/min	W.HP HP	Eff %	V V	I A	PF	Input HP	Eff. %	BHP HP
1	3540	89.8	0	0.00	0.0	380	35.38	0.793	24.75	88.9	22.01
2	3540	83.0	1459	26.47	64.8	380	60.22	0.865	45.96	88.9	40.86
3	3540	79.4	1702	29.54	68.6	380	63.28	0.868	48.46	88.9	43.08
4	3540	77.8	1828	31.09	69.8	380	65.36	0.869	50.11	88.9	44.55
5	3540	74.2	2023	32.81	70.2	380	68.53	0.870	52.60	88.9	46.76
6	3540	70.6	2190	33.80	70.0	380	70.75	0.870	54.31	88.9	48.28
7	3540	62.6	2536	34.70	68.1	380	74.55	0.871	57.29	88.9	50.93
8	3540	57.3	2752	34.47	66.1	380	76.19	0.873	58.68	88.9	52.17
9	3540	51.5	3012	33.91	63.0	380	78.62	0.873	60.56	88.9	53.83

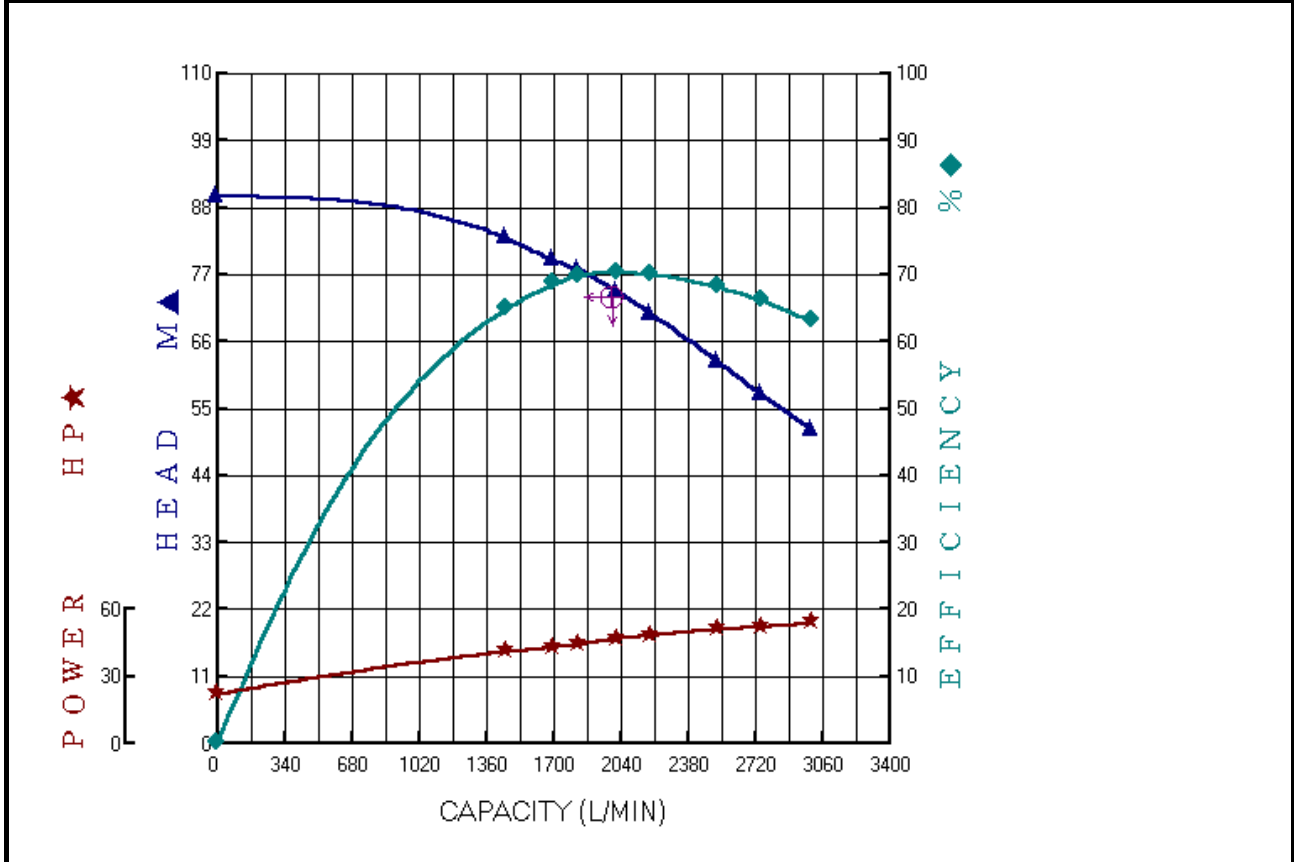

## 主管:  
### Approved By

試驗員:  
Checked By

試驗日期:  
Test Date



TYPE AF-350-100

HP 50

DIS 100(150)

POLE-HZ 2-60

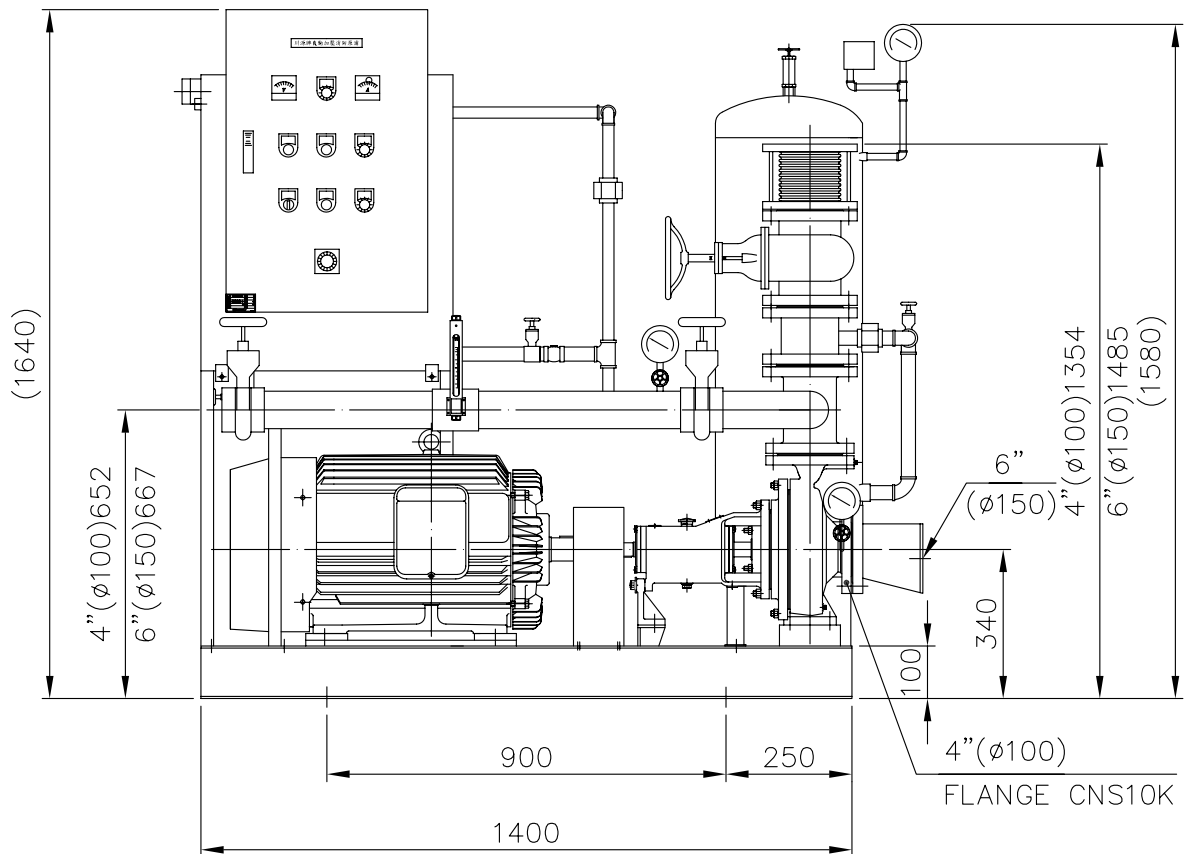
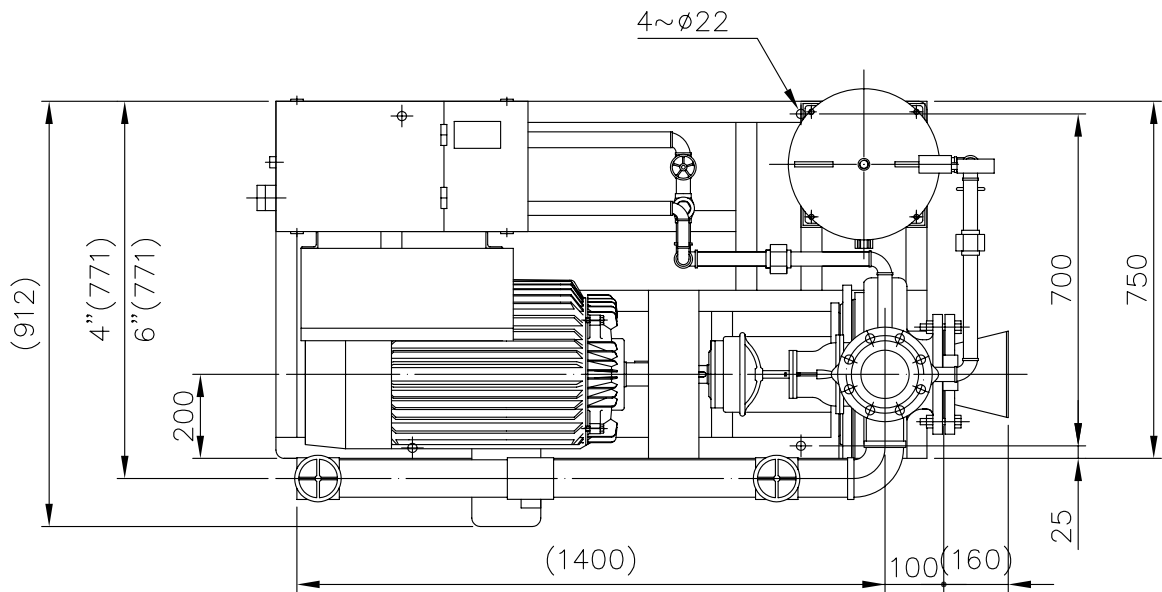

主 泵	KI-100-65-200	補 助 泵		認 證 性 能				
馬 達	50HP/2P	流 量 計	80A	揚程(M)	81	78	76	73
壓力桶	100L	主幹管件標準	CNS10K	流量(L/min)	1450	1680	1820	2000

自動加壓消防機組  
FIRE FIGHTING BOOSTER UNITS

川源股份有限公司

DIMENSION

5K502634020AHC



TYPE AF

HP

DIS

POLE-HZ

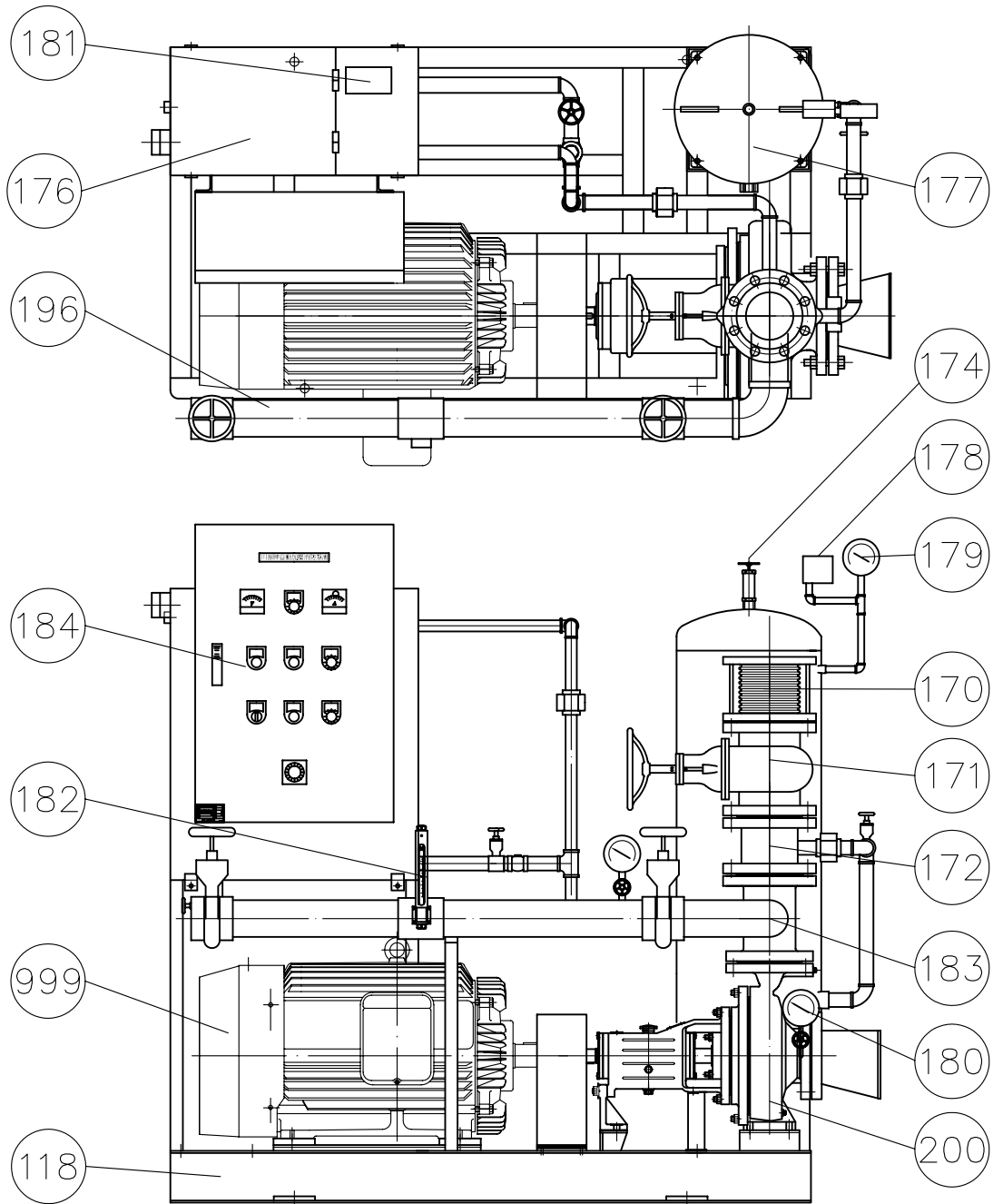

編號	名稱	材質	編號	名稱	材質
118	機座	SS400	180	連成計	—
170	防震軟管	SUS304	181	水位開關	液位式
171	調整閥	FC200/FCD450	182	流量測試計	—
172	逆止閥	FC200/FCD450	183	管接頭	FC200/FCD450
174	安全閥	—	184	控制箱	SS400
176	輔助水槽	SS400	196	流量測試管	SGP
177	壓力桶	SS400	200	泵浦	FC200/FCD450
178	壓力開關	—	999	馬達	
179	壓力錶	—			

消防泵浦機組

FIRE FIGHTING BOOSTER UNITS

川源股份有限公司 CONSTRUCTION

5K01B-A